

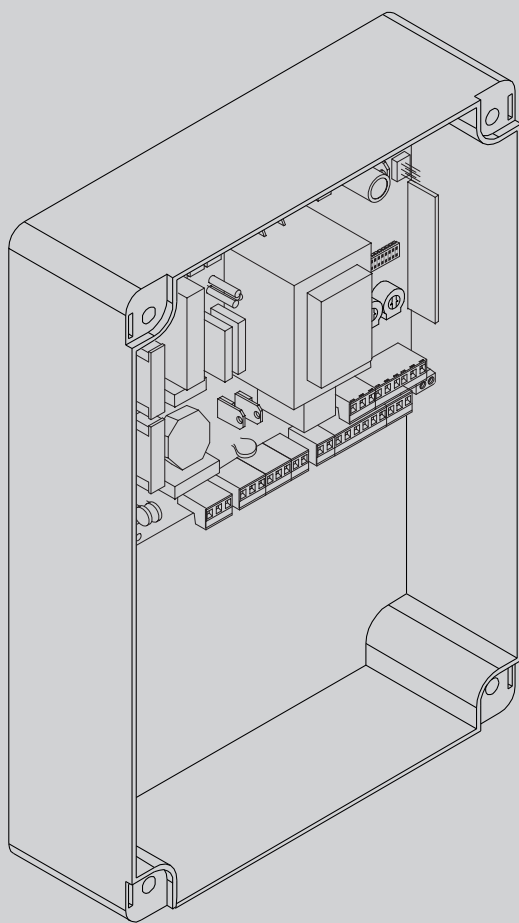

ac

D814078 0AA01_02_22-01-20

QUADRO DE COMANDO
ΠΙΝΑΚΑΣ ΧΕΙΡΙΣΜΟΥ
PANEL STEROWANIA
ЩИТ УПРАВЛЕНИЯ
ŘÍDÍCÍ JEDNOTKA
KONTROL PANELI



INSTRUÇÕES DE USO E DE INSTALAÇÃO
ΟΔΗΓΙΕΣ ΧΡΗΣΗΣ ΚΑΙ ΕΓΚΑΤΑΣΤΑΣΗΣ
INSTRUKCJA UŻYTKOWANIA I INSTALACJI
РУКОВОДСТВО ПО УСТАНОВКЕ И ЭКСПЛУАТАЦИИ
INÁVOD K OBSLUZE A INSTALACI
KULLANIM VE MONTAJ BİLGİLERİ

ALENA SW2 CPEM



AZIENDA CON
SISTEMA DI GESTIONE
CERTIFICATO DA DNV GL
= ISO 9001 =
= ISO 14001 =

Atenção! Ler atentamente as "Instruções" que se encontram no interior! **Προσοχή!** Διαβάστε με προσοχή τις "Προειδοποιήσεις" στο εσωτερικό! **Uwaga!** Należy uważnie przeczytać "Ostrzeżenia" w środku!
Внимание! Внимательно прочтите находящиеся внутри "Инструкции"! **Varování!** Přečtěte si pozorně kapitulu "Upozornění"! **Dikkat!** İçinde bulunan "Uyarılar" dikkatle okuyunuz!

INSTALAÇÃO RÁPIDA - ΓΡΗΓΟΡΗ ΕΓΚΑΤΑΣΤΑΣΗ - SZYBKA INSTALACJA БЫСТРАЯ УСТАНОВКА - RYCHLÁ INSTALACE - HIZLI KURMA

D814078.0AA01_02

DISPOSIÇÃO DOS TUBOS, ΠΡΟΕΤΟΙΜΑΣΙΑ ΣΩΛΗΝΩΝ,
PRZYGOTOWANIE PRZEWODÓW RUROWYCH, РАСПОЛОЖЕНИЕ ТРУБ,
STAVEBNÍ PŘIPRAVENOST, BORULARIN HAZIRLANMASI.

A

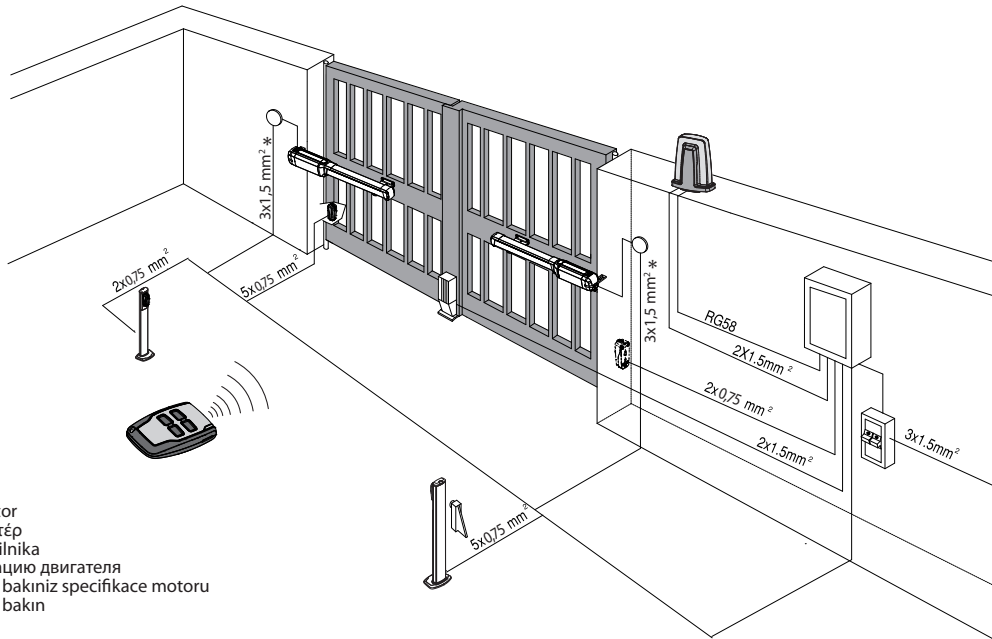

Ver especificação motor
βλ. προδιαγραφές μοτέρ
Zobacz specyfikację silnika
Смотрите спецификацию двигателя
Motor tanımlamasına bakınız
Motor tanımlamasına bakın

DIP SWITCH + TRIMMER + TECLAS DE PROGRAMAÇÃO
DIP SWITCH + TRIMMER + ΜΠΟΥΤΟΝ ΠΡΟΓΡΑΜΜΑΤΙΣΜΟΥ
DIP SWITCH + TRYMER + PROGRAMLAMA TUŞLARI
DIP-ПЕРЕКЛЮЧАТЕЛЯ + РЕЗИСТОРОВ + ПРОГРАМОВАЦІ ТЛАЧІТКА
DIP SPINAČŮ. + ČASOVÝCH SPINAČŮ + KĹAVIŠIHI PROGRAMMIROVANIA
DIP SWITCH + TRYMER+ PRZYCISKI PROGRAMOWANIA

B

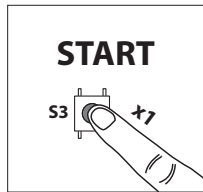

F1

3.15 AF (~230V)
6.3 AF (~120V)

F2

100mA (~230V)
200mA (~120V)

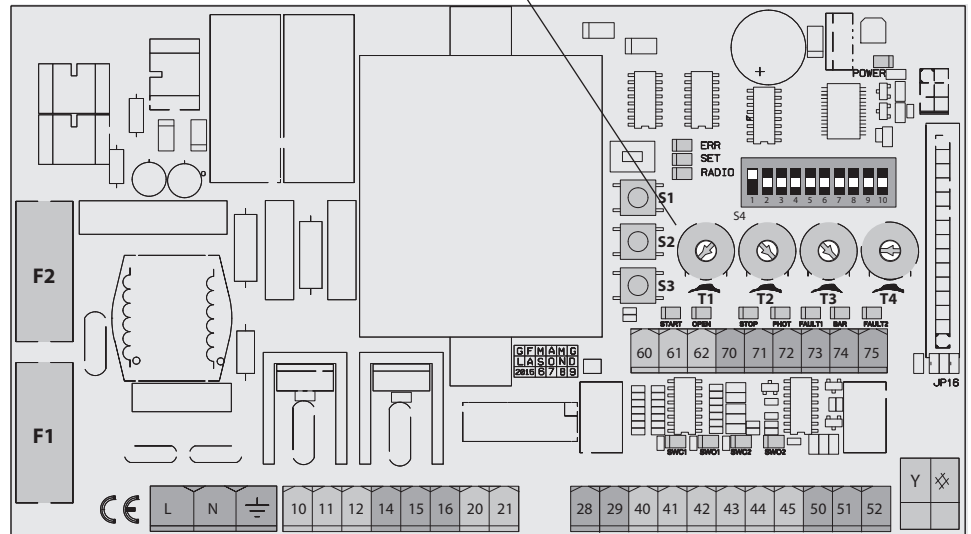

alimentação
τροφοδοσία
zasilanie
питание
parájení
besleme



Motor
Μοτέρ
Silnik
Двигатель
Motor



Motor
Μοτέρ
Silnik
Двигатель
Motor



230V
max 150W
Lampejante
Φαρός
Signalizator
Swietlno
Сигнальная
Лампа
Majáček
Yanıp Sönen

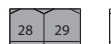

Rif. FIG. F2
Fechadura
elétrica
Ηλεκτρική
κλειδαριά
Zamek
elektryczny
Электрозамок
Elektrický zámek
Elektrikli kilit

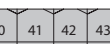

Conector fim de curso
Συνδετήρας θερματικών
διαδρομής
Łącznik wyłącznika
krańcowego
Разъем концевой
выключателя
Konektor koncového
spínače
Limit siviçi konnektörü

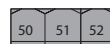

Alimentação
acessórios
Τροφοδοσία
εξαρτημάτων
Zasilanie obwodów
dodatkowych
Питание
дополнительных
устройств
Narájení příslušenství
Aksesuar besleme

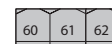

Comandos
Χειριστήρια
Przyciski
sterownicze
Υπηρεύια
Ovládání
Kumandalar

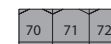

Disp. segurança
Ασφάλειες
Zabezpečenia
Предохранительные
устройства
Bezpečnostní zařízení
Güvenlik düzenleri



Antena
Κεραία
Antena
Антенна
Antenna
Anten

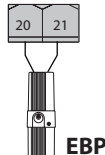

C1

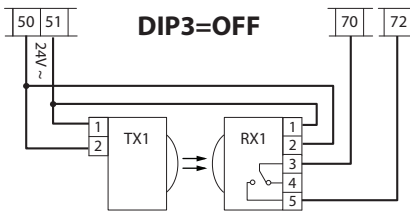

Fotocélulas não verificadas (Verifique a cada 6 meses)
 Τα φωτοκύτταρα δεν έχουν επαληθευτεί (Ελέγχετε κάθε 6 μήνες)
 Fotokomórki nieskontrolowane (kontrola co 6 miesięcy)
 Проверенные фотоэлементы (Проверка каждые 6 месяцев)
 Neověřené fotobuňky (zkontrolujte každých 6 měsíců)
 Fotoseller kontrol edilmedi (Her 6 ayda bir kontrol)

C2

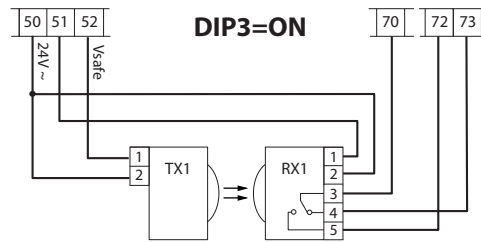

Fotocélula verificada
 Το φωτοκύτταρο έχει επαληθευτεί
 Fotokomórka skontrolowana
 Проверенный фотоэлемент
 Ověřená fotobuňka
 Fotoseller kontrol edildi

**MEMORIZAÇÃO DO RADIOCOMANDO
 ΑΠΟΘΗΚΕΥΣΗ ΤΗΛΕΧΕΙΡΙΣΤΗΡΙΟΥ
 WPROWADZANIE DO PAMIĘCI
 STEROWANIA RADIOWEGO
 UKLÁDÁNÍ RÁDIOVÉHO DÁLKOVÉHO
 RADYO KUMANDA KAYDETME.**

D

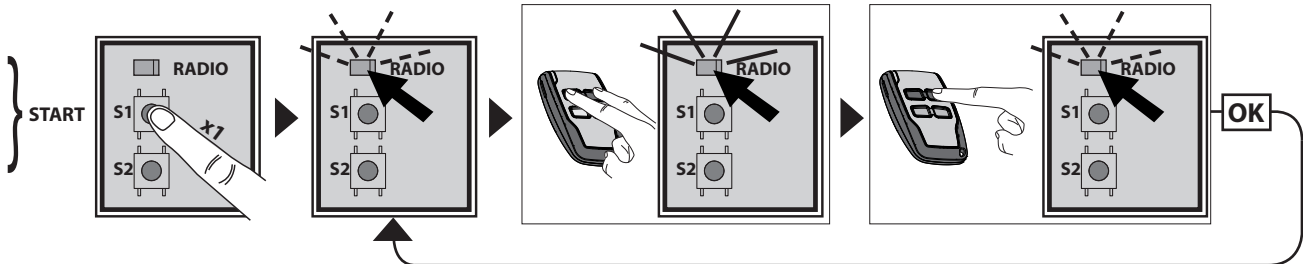

LEGENDA - ΥΠΟΜΝΗΜΑ-LEGENDA - УСЛОВНЫЕ ОБОЗНАЧЕНИЯ - LEGENDA - ANLAMLAR



Fixo
 Σταθερά αναμμένο
 Świeci
 Светится ровным светом
 Svítí
 Sabit



Luz fixa
 Συνεχής αναλαμπή
 Świeci światłem ciągłym
 Непрерывное мигание
 Plynulé blikání
 Sürekli yanıp sönme



Luz intermitente
 Διαλείπουσα αναλαμπή
 Miga
 Прерывистое мигание
 přerušované blikání
 Aralıklı yanıp sönme

AUTOSET PARA MOTORES COM FIM DE CURSO
AUTOSET ΓΙΑ ΜΟΤΕΡ ΜΕ ΤΕΡΜΑΤΙΚΑ
AUTOMATYCZNE USTAWIENIE DLA SILNIKÓW Z WYŁĄCZNIKIEM KRAŃCOWYM
АВТОМАТИЧЕСКАЯ НАСТРОЙКА ДЛЯ ДВИГАТЕЛЕЙ С КОНЦЕВЫМИ ВЫКЛЮЧАТЕЛЯМИ
SAMONASTAVENÍ PRO MOTORY S KONCOVÝM SPÍNAČEM
LİMİT SVİÇLİ MOTORLAR İÇİN AUTOSET (OTOMATİK AYAR)

D1

D814078 0AA01_02

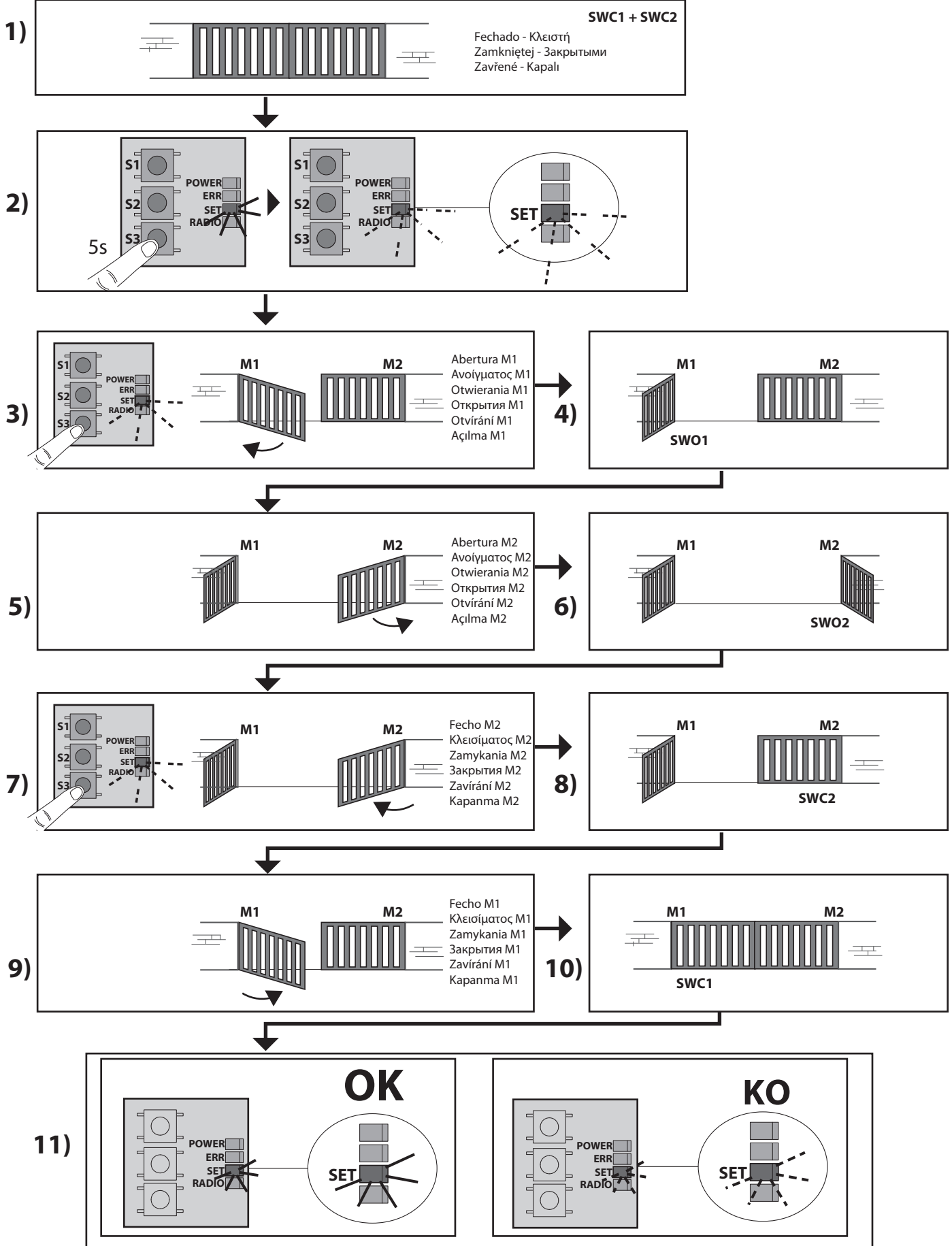

AUTOSET PARA MOTORES DESPROVIDOS DE FIM DE CURSO
AUTOMATYCZNE USTAWIENIE DLA SILNIKÓW BEZ WYŁĄCZNIKA KRAŃCOWEGO
ΑΥΤΟΜΑΤΙΚΗ ΡΥΘΜΙΣΗ ΓΙΑ ΜΟΤΟΡΕΣ ΧΩΡΙΣ ΤΕΡΜΑΤΙΚΑ
АΥΤΟΜΑΤΙΚΕΣ ΡΥΘΜΙΣΕΙΣ ΓΙΑ ΣΙΝΚΙΕΣ ΧΩΡΙΣ ΚΡΑΝΤΕΙΟ
АВТОМАТИЧЕСКАЯ НАСТРОЙКА ДЛЯ ДВИГАТЕЛЕЙ БЕЗ КОНЦЕВЫХ ВЫКЛЮЧАТЕЛЕЙ
SAMONASTAVENÍ PRO MOTORY BEZ KONCOVÉHO SPÍNAČE
LIMIT SVIČSÍZ MOTORLAR İÇİN AUTOSET (OTOMATİK AYAR)

1)

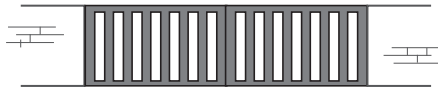

Fechado - Κλειστή
 Zamkniętej - Закрытыми
 Zavřené - Kapalı

2)

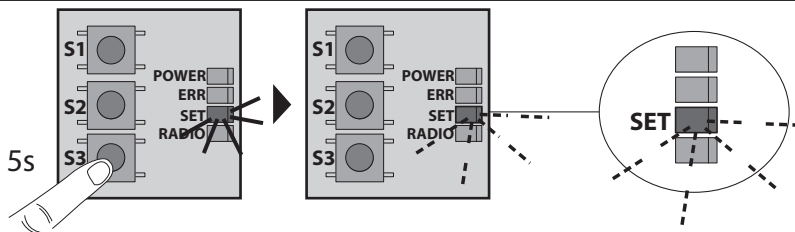

3)

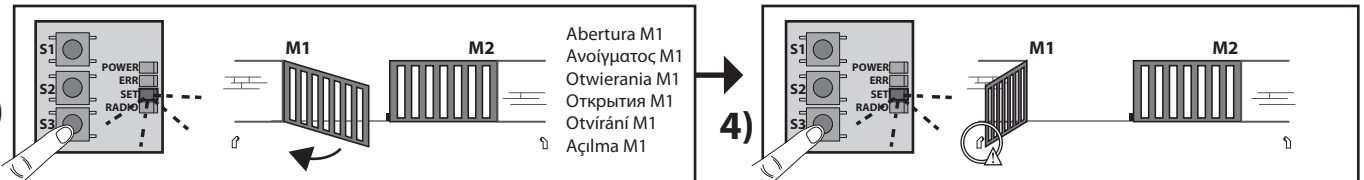

4)

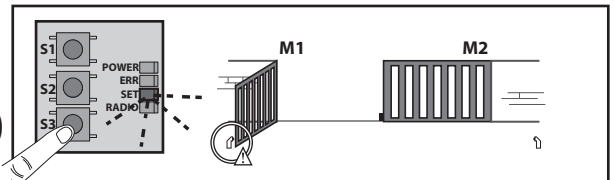

5)

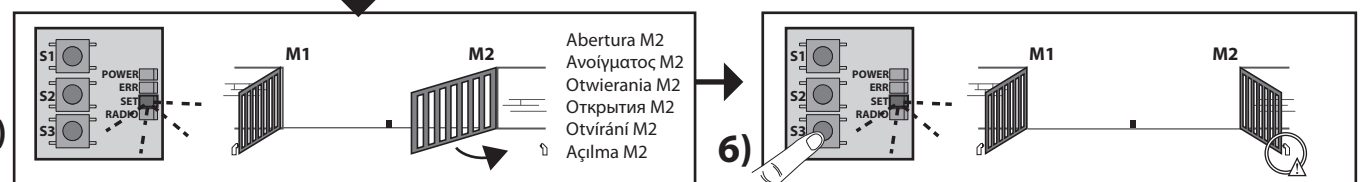

6)

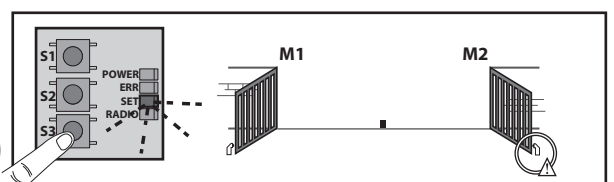

7)

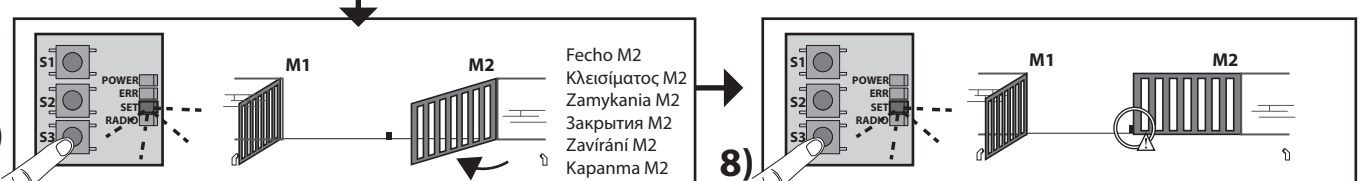

8)

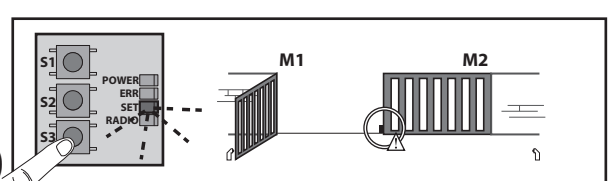

9)

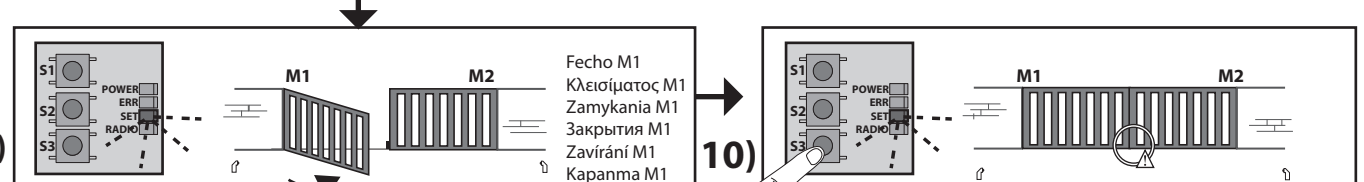

10)

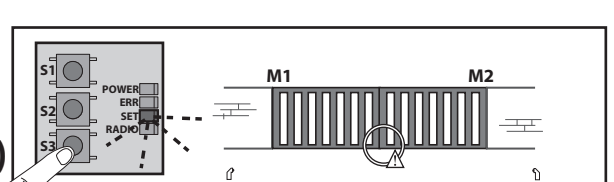

11)

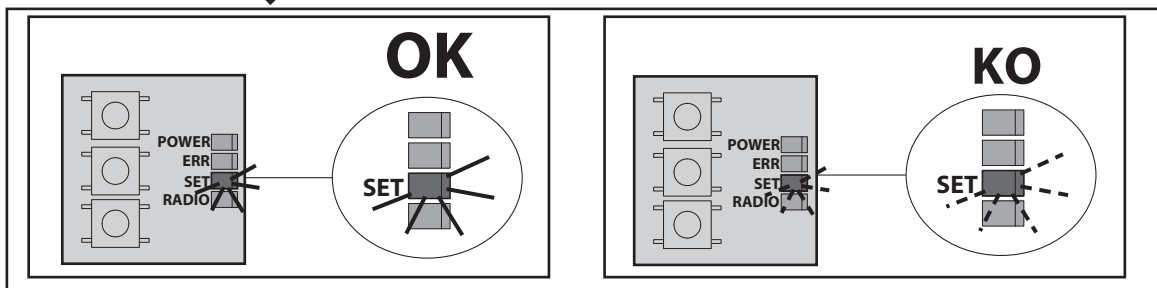

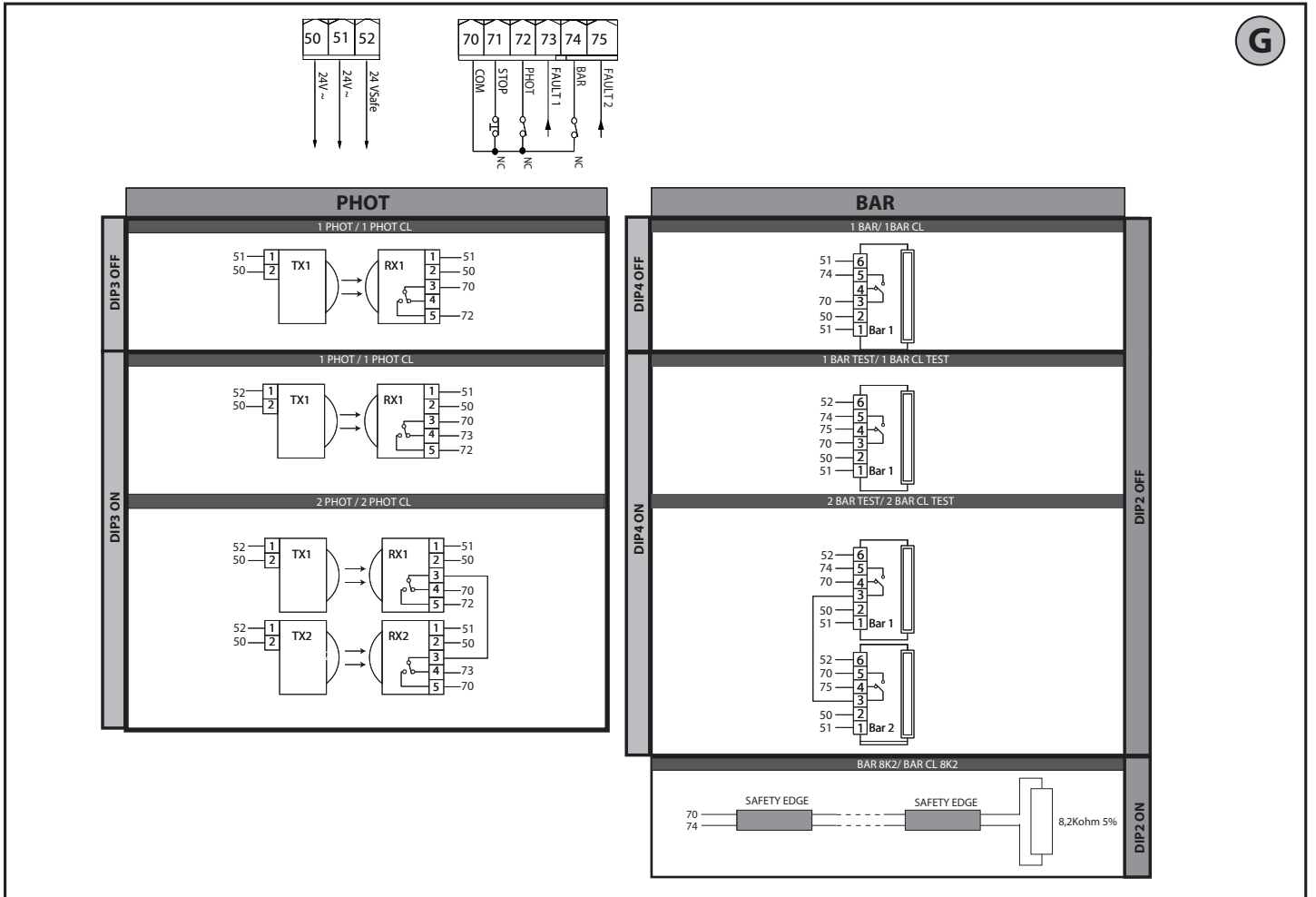
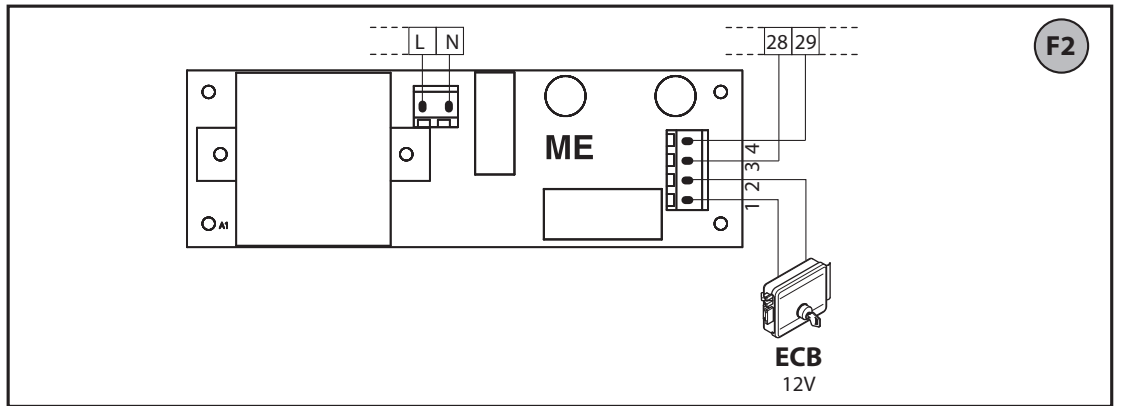
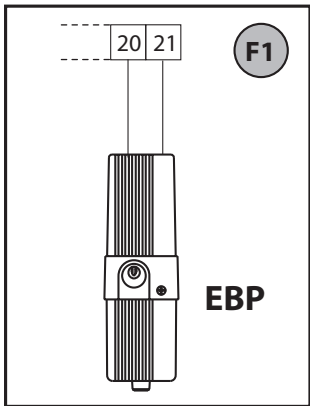
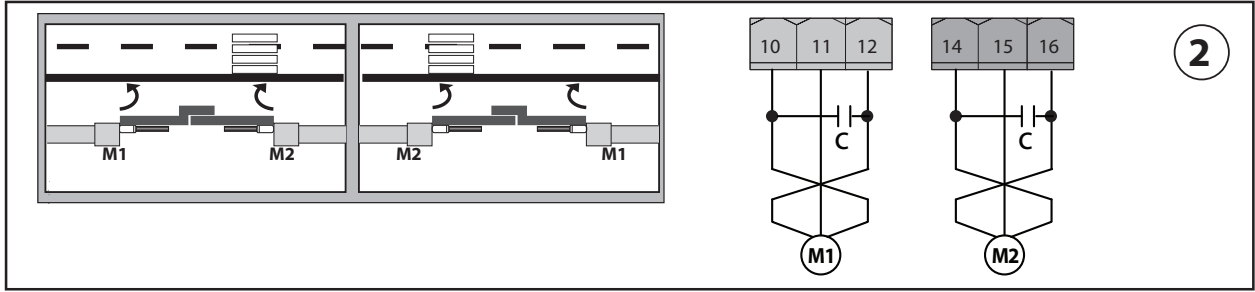
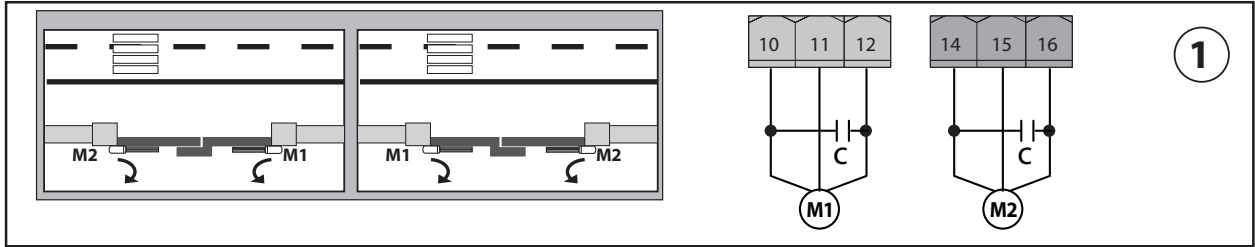

РУКОВОДСТВО ПО УСТАНОВКЕ

1) ОСНОВНЫЕ ПОЛОЖЕНИЯ

Щит управления **ALENA SW2 CPDM** поставляется Изготовителем со стандартными настройками. Любые изменения вносятся с помощью настроек подстроечных резисторов и DIP-переключателя.

Основные технические характеристики изделия:

- Управление 1 или 2 двигателями однофазное
- Примечание: Должны использоваться 2 двигателя одного и того же типа.
- Электронная регулировка крутящего момента
- Замедление при открытии и закрытии
- Раздельные входы для предохранителей
- Встроенный радиоприемник с непрерывно изменяющимся кодом и с клонированием транзмиттеров.

Плата снабжена клеммной панелью выдвижного типа для более удобного технического обслуживания или замены. Поставляется с рядом перемычек с подключенными кабелями в целях облегчения работ по установке.

Перемычки предназначены для следующих клемм: 70-71, 70-72, 70-74, 41-42, 41-43, 41-44, 41-45. Если указанные выше клеммы уже используются, удалите соответствующие перемычки.

ПРОВЕРКА

Перед выполнением каждого цикла открытия и закрытия щит **ALENA SW2 CPDM** выполняет контроль (проверку) реле хода и предохранительных устройств (фотоэлементов). В случае неисправности в работе проверьте надлежащую работу подсоединенных устройств, а также кабельную проводку.

Рабочая температура	-20 / +55°C
Диэлектрическая прочность	сеть/бит 3750 В~ за 1 минуту
Максимальная мощность двигателей	400W+400W
Питание дополнительных устройств	24 В ~ (макс. поглощение 0,2А)
электрозамок	см. Fig. F1-F2
AUX 0 - Мигающая лампа	120V~ 150W max
Контакт подключен к источнику питания	230V~ 150W max
Плавкие предохранители	см. Fig. B
Встроенный радиоприемник Rolling-Code	частота 433,92 МГц
Задание параметров и логик	резисторов + DIP-переключателя
Количество комбинаций:	4 миллиарда
Максимальное количество программируемых устройств радиоуправления	63
Максимальное время работы	120s

Варианты используемых транзмиттеров:

Все транзмиттеры ROLLING CODE, совместимые с ((CR-Ready))

2) ТЕХНИЧЕСКИЕ ХАРАКТЕРИСТИКИ

Питание *	110-120V 60Hz
	220-230V 50/60 Hz
Изоляция сети/низкое напряжение	2 > 2 Мом 500 В ---

	ЗАЖИМ	Определение	Описание	
питание	L	ФАЗА	Напряжение питания однофазное с заземляющим кабелем	
	N	НЕЙТРАЛЬ		
	GND	ЗЕМЛЯ		
двигатель	10	ХОД + КОНДЕНСАТОР	Соединение двигателя и конденсатора 1. Запаздывающий сдвиг фазы при закрытии. (Может регулироваться с помощью подстроечного резистора T4)	
	11	СОМ		
	12	ХОД + КОНДЕНСАТОР	Соединение двигателя и конденсатора 2. Запаздывающий сдвиг фазы при открытии. (2S)	
	14	ХОД + КОНДЕНСАТОР		
	15	СОМ		
16	ХОД + КОНДЕНСАТОР	⚠ Примечание: если T4=0, нельзя подключать никакой кабель к клеммам 14-15-16		
AUX	20	AUX 0 - КОНТАКТ ПОДКЛЮЧЕН К ИСТОЧНИКУ ПИТАНИЯ 230 В (НР) (150 Вт МАКС.)	Выход для МИГАЮЩЕЙ ЛАМПЫ.	
	21		Контакт остается замкнут во время движения створок.	
	28	электрозамок	Fig. F1-F2	
	29			
Концевые выключатели	40	Не используется		
	41	+ REF SWE	Общий концевой выключатель	
	42	SWC 1	Концевой выключатель закрытия двигателя 1 SWC1 (НЗ).	
	43	SWO 1	Концевой выключатель открытия двигателя 1 SWO1 (НЗ).	
	44	SWC 2	Концевой выключатель закрытия двигателя 2 SWC2 (НЗ).	
45	SWO 2	Концевой выключатель открытия двигателя 2 SWO2 (НЗ).		
питание дополнительных устройств	50	0 В ~	Выход питания дополнительного оборудования:	
	51	24 В ~		
	52	24 В безопасного напряжения ~		Выход питания проверенных предохранительных устройств (транзмиттер фотоэлементов и транзмиттер чувствительной кромки). Выход активен только во время выполнения цикла маневра.
управления	60	Общий сигнал	Общий сигнал входов START и OPEN	
	61	START	Клавиша управления START (СТАРТ) (НР) Работа в соответствии с "3-4-ШАГОВЫМИ" логическими функциями	
	62	OPEN	Клавиша управления OPEN (ОТКРЫТЬ) (НР) Команда осуществляет открытие. Если контакт входа останется замкнут, створки остаются открыты до размыкания контакта. При разомкнутом контакте автоматика выполняет закрытие по истечении времени tsa (если оно подключено).	
Предохранительные устройства	70	Общий сигнал	Общий сигнал входов STOP, PHOT и BAR	
	71	STOP	Команда прерывает маневр. (НЗ). Если не используется, оставьте перемычку вставленной.	
	72	PHOT (*)	Вход ФОТОЭЛЕМЕНТ (НЗ) Работа в соответствии с логическими функциями "ФОТОЭЛЕМЕНТ/ФОТОЭЛЕМЕНТ ПРИ ЗАКРЫТИИ". Если не используется, оставьте перемычку вставленной.	
	73	FAULT 1	Вход проверки предохранительных устройств, подключенных к PHOT.	
	74	BAR / BAR CL / BAR TEST / BAR CL TEST / BAR 8K2 / BAR CL 8K2 (*)	Dip-переключатель BAR/8K2	Вход чувствительной кромки (НЗ). Если не используется, оставьте перемычку вставленной.
			Dip-переключатель проверки входа чувствительной кромки	Вход НЗ, без проверки, инверсия при открытии и закрытии (BAR)
			Dip-переключатель функционирования чувствительной кромки	Вход НЗ, без проверки, инверсия только при закрытии, при открытии выполняется остановка (BAR CL)
			ВЫКЛ.	Вход НЗ, с проверкой, инверсия при открытии и закрытии (BAR TEST)
			ВЫКЛ.	Вход НЗ, с проверкой, инверсия только при закрытии, при открытии выполняется остановка (BAR CL TEST)
			ВКЛ.	Вход 8K2, инверсия при закрытии и открытии (BAR 8K2)
ВКЛ.			Вход 8K2, инверсия только при закрытии, при открытии осуществляется остановка (BAR CL 8K2)	
ВКЛ.			---	
ВКЛ.	---			
75	FAULT 2	Вход проверки предохранительных устройств, подключенных к BAR.		
Антенна	Y	АНТЕННА	Вход антенны. Пользуйтесь антенной, настроенной на частоту 433 МГц. Для подключения антенны-приемника используйте коаксиальный кабель RG58. Наличие металлических масс рядом с антенной может создавать помехи радиоприему. В случае слабого сигнала транзмиттера переместите антенну в более подходящее место.	
	#	SHIELD		

(* В Европейском Сообществе должен применяться стандарт EN12453 для пределов силы и стандарт EN12445 для способов измерения.

(* Сила импульса может быть уменьшена путем использования деформируемых кромок.

3) УСТАНОВКА ТРУБ Fig. A

Электрические устройства подготавливают согласно действующим стандартам для электрических устройств CEI 64-8, IEC364, документу о гармонизации стандартов HD384 и другим национальным стандартам.

4) ПОДСОЕДИНЕНИЕ КЛЕММНОЙ КОРОБКИ Fig. B

ПРЕДУПРЕЖДЕНИЯ РЕКОМЕНДАЦИИ - При осуществлении монтажа кабельной проводки и установки необходимо соблюдать действующие нормы и, в любом случае, принципы надлежащей технической практики. Проводники, к которым подается питание под другим напряжением, должны быть четко отделены или надлежащим образом изолированы с помощью дополнительной изоляции толщиной, по крайней мере, 1 мм. Провода должны быть связаны и закреплены у клемм на держателе, например, с помощью хомутов. Все соединительные кабели должны проходить вдали от радиаторов.

ВНИМАНИЕ! Для осуществления подключения к сети используйте многополюсный кабель с минимальным сечением 3x1,5 мм² типа, предусмотренного действующими нормативами. Для осуществления подключения двигателей используйте кабель с минимальным сечением 1,5 мм² типа, предусмотренного действующими нормативами. Кабель должен быть, по крайней мере, равным H05RN-F.

5) ПРЕДОХРАНИТЕЛЬНЫЕ УСТРОЙСТВА

Примечание: использовать только предохранительные устройства приемных устройств со свободно изменяющим состоянием контакта.

5.1) ПРОВЕРЕННЫЕ УСТРОЙСТВА Fig. G

5.2) ПОДКЛЮЧЕНИЕ 1 ПАРЫ НЕПРОВЕРЕННЫХ ФОТОЭЛЕМЕНТОВ Рис. C1

5.3) ПОДКЛЮЧЕНИЕ 1 ПАРЫ ПРОВЕРЕННЫХ ФОТОЭЛЕМЕНТОВ Рис. C2



ВНИМАНИЕ!

Значения ударных воздействий, предусмотренные стандартом EN12453, соблюдаются только при условии применения чувствительных кромок (активных), подсоединенных к плате.

6) ПРОЦЕДУРА РЕГУЛИРОВКИ

- Перед включением проверьте электрические соединения.
- Отрегулировать механические концевые ограничители (если имеются).
- Выполнить автоматическую настройку, чтобы задать время работы.
- Выполнить настройку подстроечных резисторов.
- Выполнить настройку dip-переключателей.

ВНИМАНИЕ! Неправильная настройка может привести к причинению вреда людям, животным и имуществу.

7) СОХРАНЕНИЕ В ПАМЯТИ ПУЛЬТА РАДИОУПРАВЛЕНИЯ, РИС. D

РАДИО
- ВАЖНОЕ ПРИМЕЧАНИЕ: ПЕРВЫЙ СОХРАНЕННЫЙ В ПАМЯТИ ПЕРЕДАТЧИК НЕОБХОДИМО ОТМЕТИТЬ В КАЧЕСТВЕ ГЛАВНОГО (MASTER).

В случае программирования вручную первый передатчик назначает КЛЮЧЕВОЙ КОД ПРИЕМНОГО УСТРОЙСТВА; данный код необходим для того, чтобы можно было осуществить дальнейшее клонирование передатчиков.

Кроме того, встроенное бортовое приемное устройство Clonix обеспечивает выполнение некоторых важных передовых функций:

- Клонирование главного передатчика (rolling-code или фиксированный код);
- Клонирование для замены передатчиков, уже подключенных к приемному устройству.

Для использования данных усовершенствованных функций смотреть руководство к универсальному портативному программирующему устройству, а также «Общее руководство по программированию приемных устройств».

8) РЕГУЛИРОВКА АВТОМАТИЧЕСКИХ НАСТРОЕК

Обеспечивает выполнение автоматической настройки Времени работы электродвигателей. Измеряется рабочее время, необходимое для выполнения операции открытия и закрытия обоих двигателей; зарегистрированное время сохраняется в памяти, добавляется дополнительное время для обеспечения полного открытия или закрытия, также при изменении характеристик двигателя.

ВНИМАНИЕ! Функционирование автоматических настроек вступает в силу только после контроля точности движения створки (открытия/закрытия) и при правильном позиционировании механических блокировок и концевых ограничителей.

ВНИМАНИЕ! На этапе автоматической настройки любое срабатывание фотоэлементов или кромок безопасности вызывает отказ и выход из функции автоматической настройки.
ВНИМАНИЕ! Маневры автоматической настройки должны выполняться на рабочей скорости, без замедления.

Этапы автоматической настройки для двигателей с концевыми выключателями (Рис. D1):

- 1 - привести створку в соответствие с концевым ограничителем на закрытии.
- 2 - нажимать в течение 5 с клавишу S3, светодиод SET начнет мигать.
- 3 - нажать клавишу S3, чтобы запустить маневр по открытию двигателя 1.
- 4 - дождаться срабатывания концевого выключателя на открытии, чтобы завершить маневр по открытию двигателя 1.
- 5 - Автоматически начинается маневр по открытию двигателя 2
- 6 - дождаться срабатывания концевого выключателя на открытии, чтобы завершить маневр по открытию двигателя 2.
- 7 - нажать клавишу S3, чтобы запустить маневр по открытию двигателя 2.
- 8 - дождаться срабатывания концевого выключателя на закрытии, чтобы завершить маневр по закрытию двигателя 2.
- 9 - Автоматически начинается маневр по закрытию двигателя 1
- 10 - дождаться срабатывания концевого выключателя на закрытии, чтобы завершить маневр по закрытию двигателя 1.
- 11 - Если рабочее время сохранено правильно, светодиод SET включается фиксированным светом на 10 с.

В случае невыполнения автоматической настройки светодиод SET часто мигает в течение 10 с.

Если в настройках двигатель 1 задан активным, выполняются этапы, относящиеся к двигателю 2.

Этапы автоматической настройки для двигателей без концевых выключателей (Рис. D2):

- 1 - привести створки в соответствие с закрытием калитки.

- 2 - нажимать в течение 5 с клавишу S3, светодиод SET начнет мигать.
- 3 - нажать клавишу S3, чтобы запустить маневр по открытию двигателя 1.
- 4 - нажать клавишу S3, чтобы запустить маневр по открытию двигателя 1.
- 5 - Автоматически начинается маневр по открытию двигателя 2
- 6 - нажать клавишу S3, чтобы запустить маневр по открытию двигателя 2.
- 7 - нажать клавишу S3, чтобы запустить маневр по закрытию двигателя 2.
- 8 - нажать клавишу S3, чтобы запустить маневр по закрытию двигателя 2.
- 9 - Автоматически начинается маневр по закрытию двигателя 1
- 10 - нажать клавишу S3, чтобы запустить маневр по закрытию двигателя 1.
- 11 - Если рабочее время сохранено правильно, светодиод SET включается фиксированным светом на 10 с.

В случае невыполнения автоматической настройки светодиод SET часто мигает в течение 10 с.

Если в настройках двигатель 1 задан активным, этапы, относящиеся к двигателю 2, не выполняются.

9) ИЗМЕНЕНИЕ НАПРАВЛЕНИЯ ОТКРЫТИЯ НА ОБРАТНОЕ (Fig.E)

10) ЭЛЕКТРОЗАМОК Рис. F1-F2



ВНИМАНИЕ: В случае если длина створки превышает 3 м, необходимо установить электрозамок.

КЛАВИШИ

КЛАВИШИ	Описание
S1	Добавить клавишу Start (Пуск) ассоциирует нужную клавишу с командой Start (Старт)
S2	Добавить клавишу пешеходного прохода ассоциирует нужную клавишу с командой пешеходного прохода.
S2 > 5s	Подтверждает изменения, внесенные в настройку параметров и рабочие логические функции
S1 + S2 > 10s	Очистить список ВНИМАНИЕ! Полностью удаляет из памяти приемного устройства все сохраненные пульты радиоуправления.
S3	При КОРОТКОМ нажатии дает команду на START (СТАРТ).
	При ДЛИТЕЛЬНОМ нажатии (> 5с) подключает АВТОМАТИЧЕСКИЕ НАСТРОЙКИ.
	продолжительным нажатием (> 10 с) рабочее время сбрасывается к значению по умолчанию

ИГНАЛИЗАЦИЯ СИД:

POWER	Горит, не мигая: - Наличие сетевого питания – Плата запитана – Плавкие предохранители целые
START	Включен: - Активация входа START (СТАРТ)
OPEN	Включен: активация входа OPEN (ОТКРЫТЬ)
STOP	Выключен: активация входа STOP (СТОП)
PHOT	Выключен: активация входа фотоэлемента PHOT (ФОТ) Мигает: не подключен ни один фотоэлемент.
FAULT 1	Диагностика входа: проверка предохранительных устройств на входе PHOT
BAR	Выключен: активация входа кромок BAR
FAULT 2	Диагностика входа: проверка предохранительных устройств на входе BAR
SWC1	Доступ: концевой выключатель закрытия двигателя 1 свободен
	Выключен: Активация входа концевого выключателя закрытия двигателя 1
	Мигает: конец рабочего времени закрытия
SWO1	Доступ: концевой выключатель открытия двигателя 1 свободен
	Выключен: Активация входа концевого выключателя открытия двигателя 1
	Мигает: конец рабочего времени открытия
SWC2	Доступ: концевой выключатель закрытия двигателя 2 свободен
	Выключен: Активация входа концевого выключателя закрытия двигателя 2
	Мигает: конец рабочего времени закрытия
SWO2	Доступ: концевой выключатель открытия двигателя 2 свободен
	Выключен: Активация входа концевого выключателя открытия двигателя 2
	Мигает: конец рабочего времени открытия
ERR	Выключен: ошибок нет
	ВКЛЮЧЕН: см. таблицу диагностики ошибок
RADIO (ЗЕЛЕНАЯ)	Выключен: радиoprogramмирование отключено
	Мигает только СИД Radio: радиoprogramмирование подключено, ожидание скрытой клавиши.
	Синхронное мигание с СИД Set: Идет удаление пультов радиоуправления
	Включен: радиoprogramмирование подключено, ожидание нужной клавиши.
SET	Включен 1 с: Активация канала радиоприемника
	ВКЛЮЧЕН: см. таблицу диагностики ошибок
	Синхронное мигание с СИД Radio: Идет удаление пультов радиоуправления



ВНИМАНИЕ: Проверьте, чтобы сила удара, измеренная в точках, предусмотренных стандартом EN12445, была меньше предусмотренной стандартом EN 12453.

Для получения наилучшего результата рекомендуется выполнять автоматическую настройку, когда двигатели находятся в состоянии покоя (то есть не перегреты) вследствие значительного количества последовательно выполняемых маневров).

12) ПОСЛЕДОВАТЕЛЬНОСТЬ ПРОВЕРКИ УСТАНОВКИ

1. Применить чувствительные к давлению или электрочувствительные

РУКОВОДСТВО ПО УСТАНОВКЕ

2. предохранительные устройства (например, активную кромку)
 3. Выполнить операцию АВТОМАТИЧЕСКОЙ НАСТРОЙКИ (*)
 4. Проверить ударные силы: если соблюдаются пределы, перейти к пункту 5, в противном случае
 5. Разрешить движение привода только в режиме «Присутствие человека»
 5. Убедиться, что все приборы обнаружения присутствия на участке проведения операций исправно работают.
- (*) Перед осуществлением автоматической настройки убедиться, что все работы по монтажу и принятию необходимых мер безопасности были выполнены в соответствии с предписаниями инструкции по установке, содержащихся в руководстве по механизации, а параметры «Сила открытия/закрытия», «Замедление» и «Время замедления» заданы.



ВНИМАНИЕ! Неправильная настройка может привести к причинению вреда людям, животным и имуществу.

ОШИБКА В ТАБЛИЦЕ:

Светодиод SET		Светодиод ERR		
		Включен	Медленная мигающая лампа	Быстрая мигающая лампа
Led SET	Выключен		Ошибка при тестировании фотоэлементов, кромки или кромки 8k2 - Проверить соединение фотоэлементов и/или установку логических функций	
	Включен	Внутренняя ошибка проверки надзора системы - Попробовать выключить и снова включить плату или нажать на клавишу S2. Если проблема остается, связаться со службой технической помощи.		Ошибка концевого выключателя - проверить подключения конечных выключателей
	Мигающая лампочка медленная	Ошибка тестирования аппаратных средств платы - Проверить подключения к двигателю - Проблемы аппаратных средств на плате (связаться со службой технической помощи) - Тепловая защита активна на одном из 2 двигателей		Если изменяются рабочие параметры и/или логические функции, нажимать в течение 5 с на S2, чтобы подтвердить.

ТАБЛИЦА «А» - ПАРАМЕТРЫ

 Любое изменение параметров/логики должно подтверждаться нажатием на S2 > 5 с

Подстроечный резистор	Параметр			Описание
		Мин.	Макс.	
T1	Время автоматического закрытия [с]	0	120	Время ожидания перед автоматическим закрытием. ПРИМЕЧАНИЕ: Если не используется, задать на 0.
T2	Усилие створок [%]	1	100	Усилие, оказываемое створкой/створками.  ВНИМАНИЕ: Напрямую влияет на силу удара: проверить, что при заданном значении соблюдаются действующие нормы безопасности (*). Во исполнение действующих правил техники безопасности, установить устройства, предотвращающие раздавливание (**). Примечание: при изменении этого параметра необходимо провести новую автоматическую настройку.
T3	Время замедления [с]	0	30	Задаёт время замедления, которое выполняется по завершении каждого открытия и закрытия. 0 = Замедление отключено
T4	Время запаздывания закрытия двигателя 1 [с]	0	25	Время запаздывания при закрытии двигателя 1 по отношению к двигателю 2. ПРИМЕЧАНИЕ: установить на 0 для работы только одного включенного двигателя (створка 1).

(*) В Евросоюзе по предельным усилиям применять стандарт EN12453, по методу измерения – стандарт EN12445.

(**) Сила импульса должна быть ограничена с помощью активных чувствительных кромок, соответствующих стандарту EN12978

РУКОВОДСТВО ПО УСТАНОВКЕ

D814078 0AA01_02

ТАБЛИЦА «В» - ЛОГИЧЕСКИЕ ФУНКЦИИ

Любое изменение параметров/логики должно подтверждаться нажатием на S2 > 5 с

DIP	Логика	По умолчанию	Зачеркнуть выполненную настройку	Описание	
1	Программирование пультов радиуправления	ВКЛ.	ВКЛ.	Активирует сохранение в памяти пультов радиуправления по радио: 1- Нажимайте последовательно скрытую клавишу и обычную клавишу (Т1-Т2-Т3-Т4) пульта радиуправления, уже сохраненного в памяти в стандартном режиме с помощью меню радиуправления. 2- В течение 10 с нажмите скрытую клавишу и обычную клавишу (Т1-Т2-Т3-Т4) пульта радиуправления, чтобы сохранить его в памяти. Приемник выходит из режима программирования через 10 с, в течение этого времени можно добавлять новые пульты радиуправления. Данный режим не требует доступа к щиту управления. ВАЖНО: Активирует автоматический ввод новых пультов радиуправления, клонов и пультов герлай.	
			ВЫКЛ.	Отключает сохранение в памяти по радио устройств радиуправления и автоматический ввод «клонов». Устройства радиуправления сохраняются в памяти только при использовании специального меню радио или в автоматическом режиме при помощи воспроизведения. ВАЖНО: Отключает автоматический ввод новых радиуправлений, «клонов»	
2	BAR / 8K2	ВЫКЛ.	ВКЛ.	Вход сконфигурирован как Bar 8k2 (рис.G). Вход для резистивной кромки 8K2. Команда изменяет направление движения на противоположное в течение 2 сек.	
			ВЫКЛ.	Вход сконфигурирован как Bar, проверенная чувствительная кромка (рис. G). Команда изменяет направление движения на противоположное в течение 2 сек.	
3	Проверка входа фотоэлемента	ВЫКЛ.	ВКЛ.	Подключает проверку предохранительных устройств на входе РНОТ. рис. G	
			ВЫКЛ.	Проверка предохранительных устройств на входе РНОТ не подключена. рис. G	
4	Проверка входа кромки	ВЫКЛ.	ВКЛ.	Подключает проверку предохранительных устройств на входе BAR. рис. G	
			ВЫКЛ.	Проверка предохранительных устройств на входе BAR не подключена. рис. G	
5	Фотоэлементы при закрытии	ВЫКЛ.	ВКЛ.	В случае затемнения отключается фотоэлемент на открытии. На этапе закрытия движение немедленно меняется на обратное.	
			ВЫКЛ.	В случае затемнения фотоэлементы активны как на открытии, так и на закрытии. Затемнение фотоэлемента при закрытии меняет движение на обратное только после освобождения фотоэлемента.	
6	Функционирование входа кромки	ВЫКЛ.	ВКЛ.	Кромка с активированной инверсией только при закрытии, во время открытия выполняется остановка движения	
			ВЫКЛ.	Кромка с активированной инверсией в обоих направлениях	
7	Быстрое закрытие	ВЫКЛ.	ВКЛ.	Закрывает через 3 сек. после освобождения фотоэлементов, до ожидания заданного окончания ТСА.	
			ВЫКЛ.	Логическая функция не включена	
8	Функционирование в частных домах / кондоминиумах	ВЫКЛ.	ВКЛ.	Задать тип функционирования автоматики: ON = Кондоминиум	
			ВЫКЛ.	OFF = Частный дом	
			Реакция при входе ПУСК (кабельное соединение или радиоволны):		
				Частный дом	Кондоминиум
			ЗАКРЫТО	Открывает	Открывает
			ПРИ ЗАКРЫТИИ	Стоп	Открывает
			ОТКРЫТО	Закрывает	Закрывает
			ОТКРЫВАЕТСЯ	Стоп + ТСА	Без эффекта
			ПОСЛЕ ОСТАНОВКИ	Открывает	Открывает
			Реакция на входе ОТКРЫТО (кабельное соединение):		
	Частный дом	Кондоминиум			
ЗАКРЫТО	Открывает	Открывает			
ПРИ ЗАКРЫТИИ	Открывает	Открывает			
ОТКРЫТО	Без эффекта	Без эффекта			
ОТКРЫВАЕТСЯ	Остается открытым	Остается открытым			
ПОСЛЕ ОСТАНОВКИ	Открывает	Открывает			
Реакция на вход ПЕШЕХОДА (радиоволны):					
	Частный дом	Кондоминиум			
ЗАКРЫТО	Открывает	Открывает			
ПРИ ЗАКРЫТИИ	Стоп	Открывает			
ОТКРЫТО	Закрывает	Закрывает			
ОТКРЫВАЕТСЯ	Стоп + ТСА	Без эффекта			
ПОСЛЕ ОСТАНОВКИ	Открывает	Открывает			
9	Гидравлический удар при открытии	ВЫКЛ.	ВКЛ.	Перед выполнением открытия, ворота, примерно, на 2 секунды доводятся в положение закрытия. Это обеспечивает более надежное расцепление электрозамка. ВАЖНО: В отсутствие специальных механических стопоров не используйте данную функцию.	
			ВЫКЛ.	Логическая функция не включена	
10	Удержание блокировки	ВЫКЛ.	ВКЛ.	Если двигатели остаются без движения в положении полного открытия или закрытия более одного часа, они начинают двигаться в течение, примерно, 3 секунд в направлении притвора. Эта операция выполняется каждый час. Примечание: Целью данной функции является компенсация в гидродинамических двигателях возможного уменьшения объема масла, обусловленного снижением температуры во время продолжительных перерывов, например, ночью, или вследствие внутренних протечек. ВАЖНО: В отсутствие специальных механических стопоров не используйте данную функцию.	
			ВЫКЛ.	Логическая функция не включена	